

# Alpha Smartware

Einbauanleitung

RDS 61011-Nx

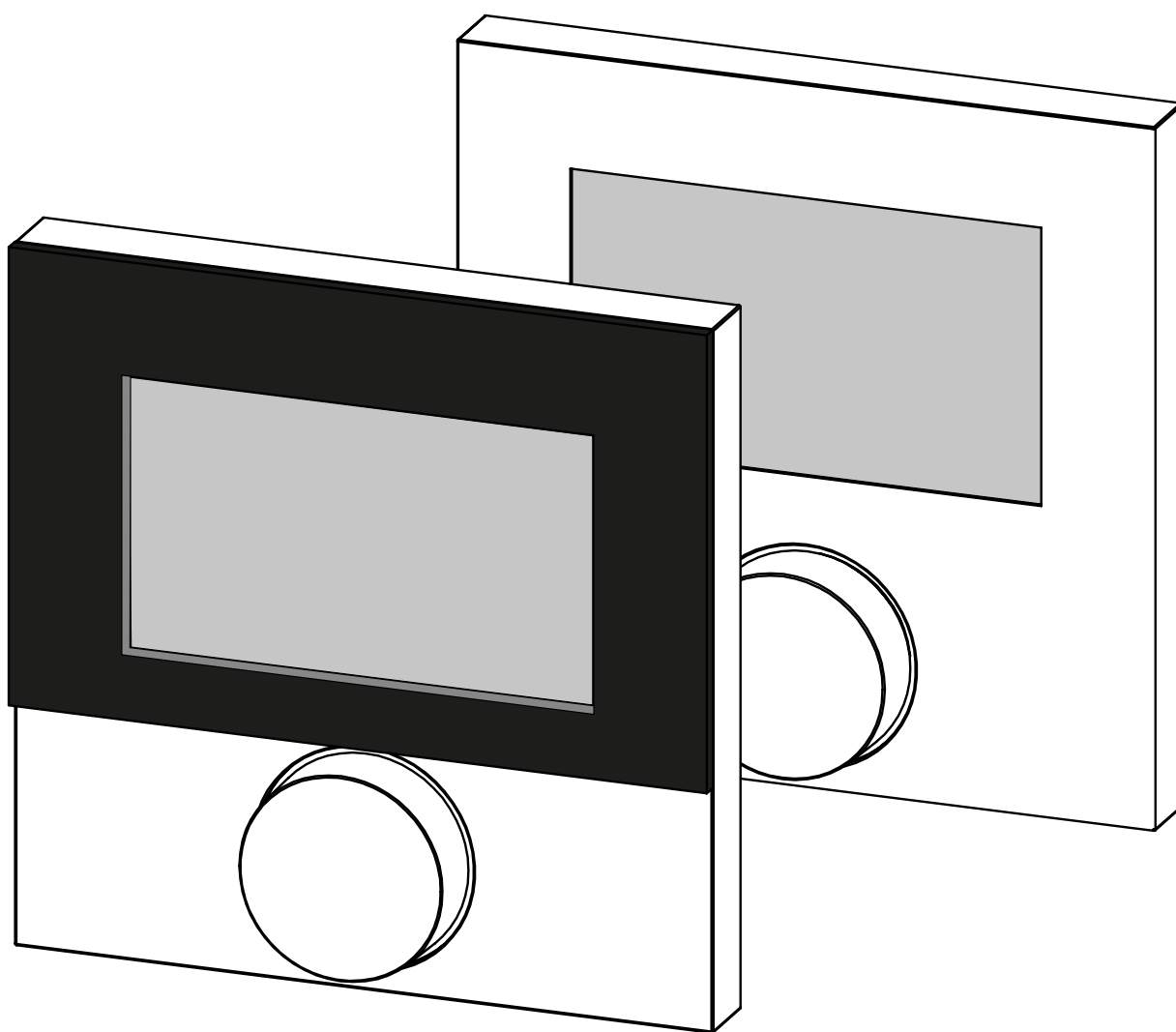

DEU  
ENG  
FRA  
NDL  
ITA  
ESP  
DAN  
NOR  
FIN  
SWE  
POL  
RUS

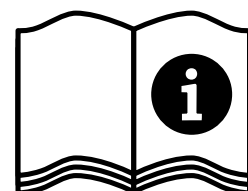

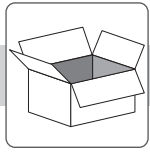

1x

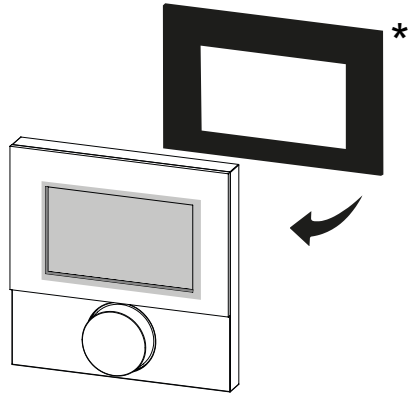

1x

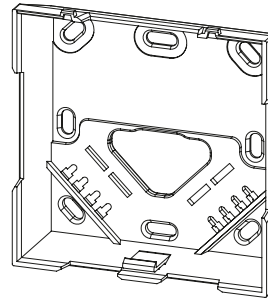

2x

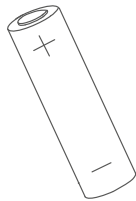

1x

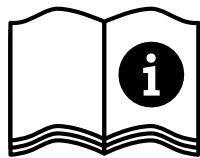

1x



\* optional / en option / optioneel / opzionale / opcional /  
som option / lisävarusteinen / tillval / w opcji

DEU  
ENG  
FRA  
NDL  
ITA  
ESP  
DAN  
NOR  
FIN  
SWE  
POL  
RUS

## Indholdsfortegnelse

<b>1 Om nærværende vejledning</b> .....	<b>66</b>
1.1 Symboler .....	66
<b>2 Sikkerhed</b> .....	<b>66</b>
2.1 Bestemmelsesmæssig anvendelse .....	66
2.2 Krav til fagpersonalet .....	67
2.3 Generelle sikkerhedshenvisninger .....	67
2.4 Konformitet .....	67
<b>3 Produktbeskrivelse</b> .....	<b>67</b>
<b>4 Oversigt over enheden</b> .....	<b>68</b>
4.1 Tekniske data .....	68
<b>5 Montage</b> .....	<b>69</b>
5.1 Montering på væg .....	70
5.2 Montering i indmuringsdåse .....	70
5.3 Montering vha. klæbestrimler .....	71
<b>6 Ibrugtagning</b> .....	<b>72</b>
<b>7 Betjening</b> .....	<b>72</b>
<b>8 Visningselementer</b> .....	<b>72</b>
<b>9 Udskiftning af batteri</b> .....	<b>73</b>
<b>10 Rengøring</b> .....	<b>73</b>
<b>11 Gendan fabriksindstillingerne – Udfør fabriksnulstilling</b> .....	<b>74</b>
<b>12 Ud-af-drifttagning</b> .....	<b>74</b>
12.1 appen .....	74
<b>13 Bortskaffelse</b> .....	<b>75</b>

DEU

ENG

FRA

NDL

ITA

ESP

DAN

NOR

FIN

SWE

POL

RUS

## 1 Om nærværende vejledning

Før enheden idriftsættes, skal hele dette dokument læses omhyggeligt igennem. Dokumentet skal opbevares og videregives til efterfølgende brugere.



Yderligere systeminformationer vedr. Alpha Smartware fremgår af <https://www.alphasmartware.de>.

### 1.1 Symboler

I denne anledning er der brugt følgende symboler:

 Kendetegner en vigtig og nyttig information

 **FORSIGTIG**  
**Beskrivelse af faretype og farekilde**

Fremgangsmåde til at undgå fare.

- ✓ Forudsætning
- 1. Handlingstrin
  - ⇒ Mellemresultat
- ⇒ Resultat
- Optælling uden fast rækkefølge

## 2 Sikkerhed

Alle sikkerhedsoplysninger i dette dokument skal overholdes for at undgå ulykker med personskade eller materiel skade til følge. Der hæftes ikke for personskade og materiel skade, som er forårsaget af ukorrekt brug eller manglende overholdelse af sikkerhedsoplysningerne. I sådanne tilfælde bortfalder garantikravet. Der hæftes ikke for følgeskader.

 Spændingsforsyningen etableres via et af de to L- og N-klemmeapar.

Koblingen af en individuel rumstyring afhænger af individuelle faktorer og skal planlægges og udføres nøje af installatøren. Til brug for stik og klemmetilslutninger kan følgende tværsnit anvendes:

- Massiv ledning: 0,2 – 1,5 mm<sup>2</sup>
- Flexibel ledning: med/uden endemuffe, maks. 0,75 mm<sup>2</sup>/maks. 1 mm<sup>2</sup>
- Kabelender skal være afisolerede 8 – 9 mm
- Ledningerne til drevene kan bruges med de fabriksmonterede endemuffer.

### 2.1 Bestemmelsesmæssig anvendelse

Enheden er en del af Alpha Smartware-systemet og bruges til følgende formål:

- Installering i boliglignende omgivelser,
- Registrering af den faktiske temperatur (rumtemperatur) og luftfugtighed
- Indstilling af sætpunktstemperaturen (komforttemperatur)
- Trådløs kommunikation i Alpha Smart Cloud

Enhver anden brug, ændringer og ombygninger er udtrykkeligt forbudte. En ikke bestemmelsesmæssig brug medfører farer, som producenten fralægger sig ansvaret for og som fører til en garanti- og ansvarsfraskrivelse.

## 2.2 Krav til fagpersonalet

Montering og idriftsættelse af produktet kræver grundlæggende mekanisk og elektrisk viden samt viden om de tilhørende tekniske termer. For at sikre driftssikkerheden må disse aktiviteter kun udføres af en uddannet, kompetent, sikkerhedsteknisk vidende og autoriseret fagmand eller af en kompetent person under ledelse af en fagmand.

En fagmand er en person, der på grundlag af sin tekniske uddannelse, sin viden og erfaring samt sin viden om de relevante bestemmelser kan vurdere det arbejde, der er tildelt ham, erkende mulige farer og træffe passende sikkerhedsforanstaltninger. En faglært person skal overholde de relevante fagspecifikke regler.

## 2.3 Generelle sikkerhedshenvisninger

- Brug kun enheden i en teknisk upåklagelig stand.
- Sørg for, at børn ikke får fingre i enheden.
- Enheden må kun anvendes inden for det effektområde og de omgivelsesbetingelser, der er angivet i de tekniske data.
- Sørg for, at enheden ikke udsættes for fugt, vibrationer, konstant sol- eller varmestråling, kulde eller mekaniske belastninger.

## 2.4 Konformitet



Producenten erklærer hermed, at enheden er i overensstemmelse med direktivet.

- **2011/65/EU (RoHS)** med ændringer  
"Europa-Parlamentets og Rådets direktiv om begrænsning af anvendelsen af visse farlige stoffer i elektrisk og elektronisk udstyr."
- **RED 2014/53/EU** med ændringer  
"Europa-Parlamentets og Rådets direktiv om harmonisering af medlemsstaternes lovgivning om tilgængeliggørelse på markedet af radioudstyr og om ophævelse af direktiv 1999/5/EF"

EU-overensstemmelseserklæringens fulde tekst er tilgængelig på [www.alphasmartware.de](http://www.alphasmartware.de) .

## 3 Produktbeskrivelse

registrerer rumtemperatur og luftfugtighed i den aktuelle varmezone og regulerer dem via tilsluttede radiatortermostater eller en basisstation til gulvtemperaturregulering. Via Alpha Smart app Konfigureres rum- og systemspecifikke parametre. Indstillingerne foretages ved hjælp af indstillingshjulet med dreje- og trykmekanisme og displayet.

Kommunikation med andre komponenter foregår via cSP-L radioprotokollen. Da den trådløse transmission foregår via en ikke-eksklusiv transmissionsvej, kan interferens ikke udelukkes. F.eks. kobling, elektriske motorer eller defekt elektrisk udstyr kan fremkalde driftsforstyrrelser.

DEU

ENG

FRA

NDL

ITA

ESP

DAN

NOR

FIN

SWE

POL

RUS

## 4 Oversigt over enheden

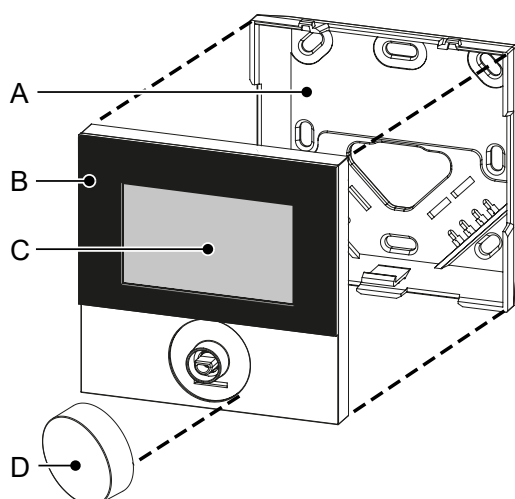

### Rumtermostat

- A Monteringsunderdel
- B) Rumtermostat
- C) Display med funktionsvisning
- [D Tryk-/drejeknap
  - Dreje: Skift valg
  - Kort tryk (< 1 sek.): Bekræft valg
  - Langt tryk (> 3 sek.): Udfør valgt funktion

### 4.1 Tekniske data

Type	RDS 61011-N1	RDS 61011-N7
Mål	86 x 86 x 26 mm / 31,5 mm	86 x 86 x 24 mm / 31,5 mm
Vægt	130 g	125 g
Omgivelsestemperatur	0 ... 50°C	0 ... 50°C
Omgivelsesfugtighed	5 - 80 % ikke kondenserende	5 - 80 % ikke kondenserende
Opbevaringstemperatur	-10 ... 50°C	-10 ... 50°C
Driftsspænding	3 V DC	3 V DC
Batteritype	2 x 1,5 V LR06/AA (Mignon) alkaline	2 x 1,5 V LR06/AA (Mignon) alkaline
Radiofrekvens	868,3 und 869,525 MHz SRD-bånd	868,3 und 869,525 MHz SRD-bånd
Beskyttelsestype	IP 20	IP 20
type Udendørs rækkevidde	270 m	270 m



Den maksimalt mulige radorækkevidde inde i bygninger afhænger meget af omgivelsesforholdene på stedet og kan afvige væsentligt fra den udendørs radorækkevidde!

## 5 Montage

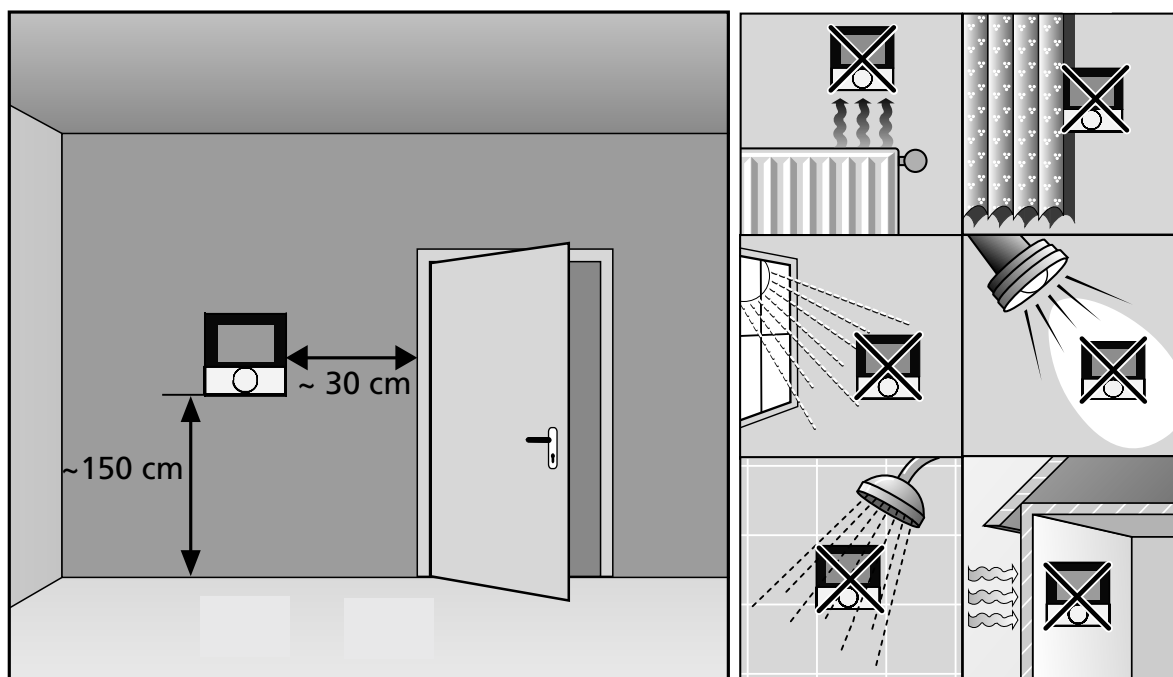

DEU

ENG

FRA

NDL

ITA

ESP

DAN  
NOR

FIN

SWE

POL

RUS

## 5.1 Montering på væg

✓ Vælg en passende monteringsposition.

1. Sørg for, at der ikke løber kabler, der hvor monteringspositionen er.
2. Løsn enheden fra monteringsunderdelen med en passende skruetrækker.
3. Justér monteringsunderdelen vandret på væggen.
4. Markér to borehuller diagonalt over for hinanden ved hjælp af monteringsunderdelen.



Skrueene kan monteres direkte i trævæggen. Forboring med et 1,5 millimeters træbor gør det nemmere at montere skrueene i væggen.

5. I forbindelse med murstensvægge bores de markerede huller med et 5 mm stenbor.
6. Sæt dyvlerne ind i hullerne.

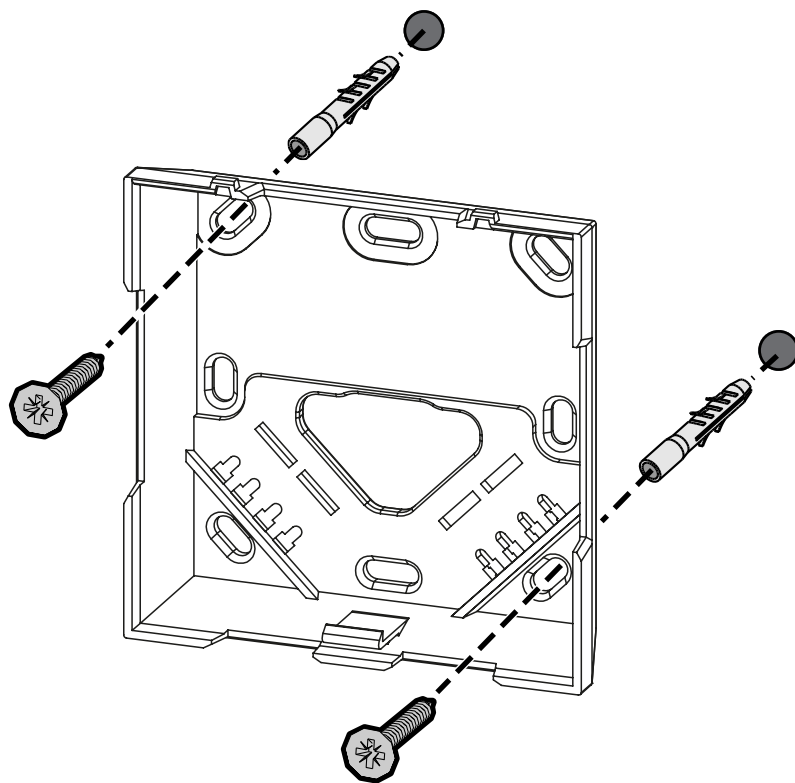

7. Montér monteringsunderdelen ved hjælp af passende skrue.
8. Placér enheden på monteringsunderdelen og klik den på plads i klemmerne.

## 5.2 Montering i indmuringsdåse

Monteringshullerne på monteringsunderdelen kan bruges til montering i en indmuringsmontageboks.

1. Løsn enheden fra monteringsunderdelen med en passende skruetrækker.
2. Justér monteringsunderdelen vandret i indmuringsmontageboksen.
3. Montér monteringsunderdelen ved hjælp af passende skrue.



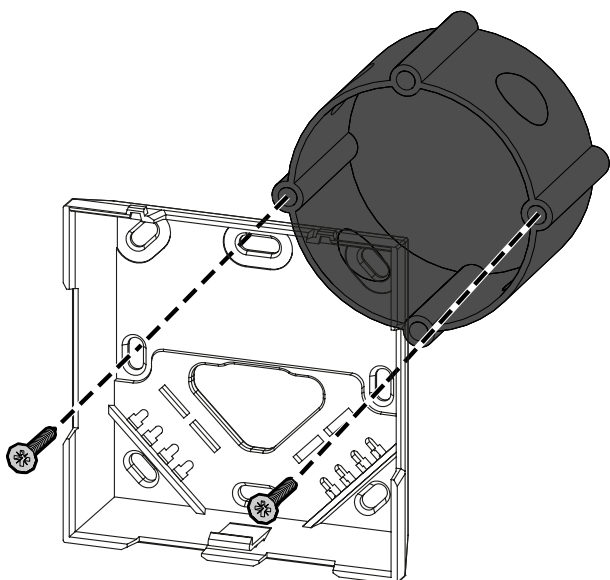

4. Placér enheden på monteringsunderdelen og klik den på plads i klemmerne.

### 5.3 Montering vha. klæbestrimler

Afhængigt af den pågældende overflade kan montagen udføres med dobbeltklæbende strimler. Kan monteres på forskellige overflader, f.eks. murværk, møbler, fliser eller glas.

Ved brug af klæbestrimler skal overfladen på monteringsstedet være glat, plan, ubeskadiget, ren og fri for fedt og opløsningsmidler.

1. Vælg en passende monteringsposition.
2. Beskyttelsesfolien på den ene side af klæbestrimlen tages af.
3. Klæbestrimlerne fastgøres i udsparingerne på bagsiden af monteringsunderdelen, så enden af klæbestrimlen ligger over udsparingen:

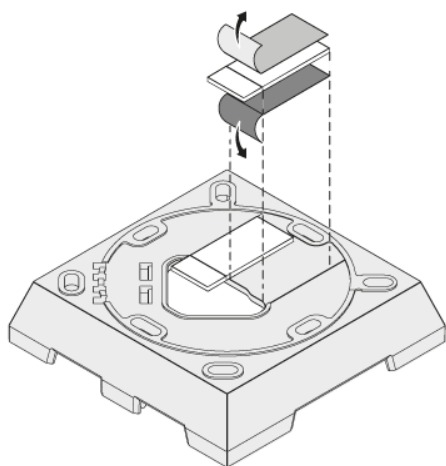

4. Beskyttelsesfolien på den anden side af klæbestrimlen tages af.
5. Enheden justeres horisontalt på den ønskede position og trykkes på.

DEU

ENG

FRA

NDL

ITA

ESP

DAN

NOR

FIN

SWE

POL

RUS

## 6 Ibrugtagning

### Parring af enheder - Pairing

For at kunne bruge enheden til styring af en varmezone, skal den først parres med Alpha Smartware-basestationen. Oplysningerne vedrørende denne proces findes i Quick Install Guide om installationsvejledningen til Alpha Smartware-basestationen.



I forbindelse med cloudbaseret drift har fabriksnulstilling ingen effekt på frakobling af rumtermostater i Alpha Smart app. Enhederne skal slettes manuelt i Alpha Smart app.

### Alpha Smart app



For at kunne anvende enheden i en Alpha Smart Cloud skal man bruge Alpha Smart app (download via QR -kode).

DEU

ENG

FRA

NDL

ITA

ESP

DAN

NOR

FIN

SWE

POL

RUS

## 7 Betjening







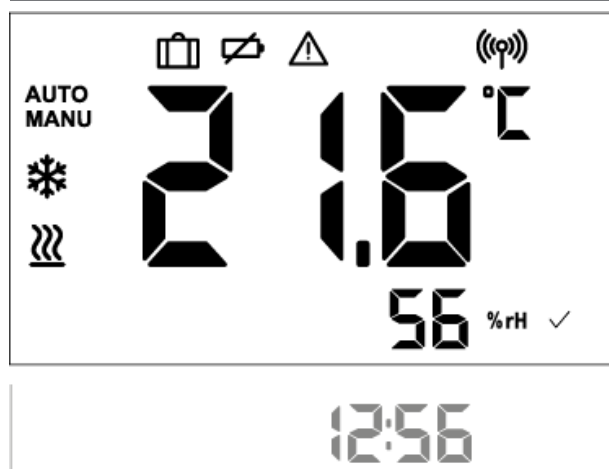

Via tryk-/drejknappen på fronten af enheden ( ) er der adgang til forskellige menuniveauer på enheden, som kan hentes frem via displayet. Yderligere betjeningsfunktioner findes i Alpha Smart app.

	Parring af rumtermostat med basisstation/tilknytning til varmezone		
	Frakobling af rumtermostat fra basisstation, nulstilling af eksisterende pairing		Nulstilling af pairing og alle rumtermosta- tens data
	Vis enhedernes firmware-version: – SoF1: Firmware-version rumtermostat – SoF2: Firmware-version basisstation	<b>BACK</b>	Tilbage til startdisplayet/faktisk værdi tem- peraturvisning

## 8 Visningselementer



### Display

<b>AUTO</b>	Automatisk drift aktiv * Det er muligt at oprette varmeprofiler i Alpha Smart app.		Maksimal temperatur overskredet. Varmedrift aktiv
<b>MANU</b>	Manuel drift aktiv		Ferietilstand aktiv * Det er muligt at aktivere ferietilstanden i Alpha Smart app.
	Lavest mulige måletemperatur underskredet		Lavt batteri
	Vigtig oplysning/fejlfunktion		Transmissionseffekt
			Radiosignal afbrudt
	Skiftevis luftfugtighed og tid, hvis forbindelse til Cloud	<b>% rH</b>	Relativ luftfugtighed
			Bekræftelse

\*) Denne funktion er tilgængelig i Alpha Smart app!

## 9 Udskiftning af batteri



### FORSIGTIG

#### Fare for eksplosion pga. ukorrekt udskiftning

Forkert anvendte batterier kan eksplodere og forårsage skade på enheden eller personskaade.

- Batterierne skal altid erstattes af batterier af samme eller tilsvarende type.
- Batterierne må aldrig oplades.
- Udsæt ikke batterierne for åben ild eller høj varme.
- Batterierne må ikke kortsluttes.

## 10 Rengøring

Rengør enheden med en blød, ren, tør, fnugfri klud.

DEU

ENG

FRA

NDL

ITA

ESP

DAN

NOR

FIN

SWE

POL

RUS



## 11 Gendan fabriksindstillingerne – Udfør fabriksnulstilling

Ved nulstilling til fabriksindstillinger går alle indstillinger tabt. Hvis der foretages fabriksnulstilling via displayet på rumtermostaten, er det kun den pågældende rumtermostat, der nulstilles til fabriksindstillingen. For at nulstille alle tilknyttede rumtermostater til fabriksindstillingerne samtidigt, skal der udføres en fabriksnulstilling på basisstationen.



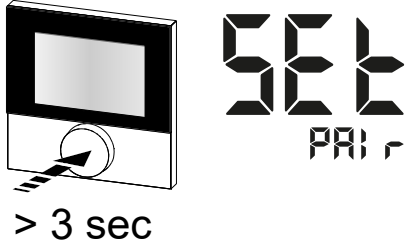

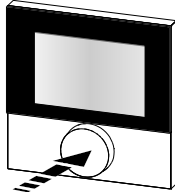

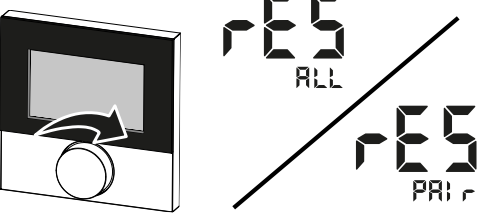
I forbindelse med cloudbaseret drift har fabriksnulstilling ingen effekt på frakobling af rumtermostater i Alpha Smart app. Enhederne skal slettes manuelt i Alpha Smart app.

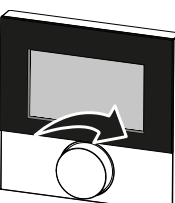
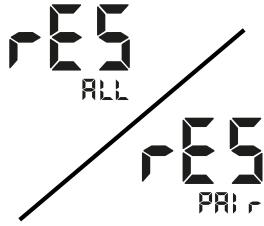
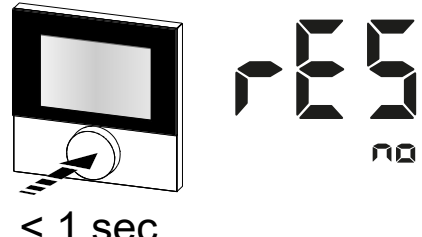

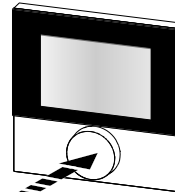
- 

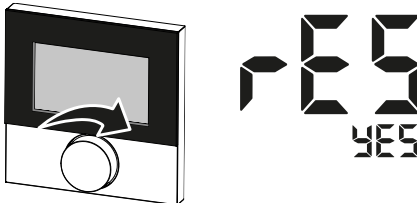
1.    
> 3 sec
- 

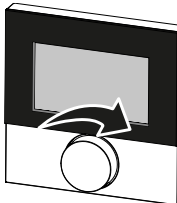
2.  
- 

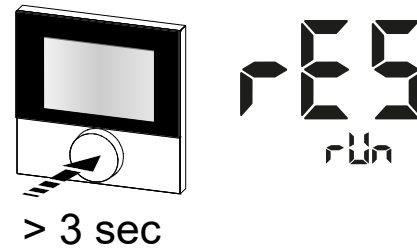
3.    
< 1 sec
- 

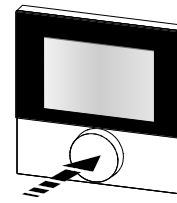
4.  
- 

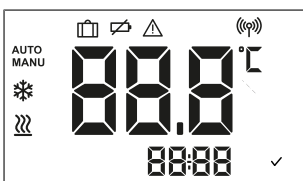
5.    
> 3 sec
- 

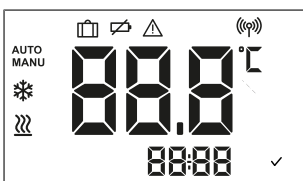
6. 

*Reset Pair:* Nulstilling af eksisterende pairing

*Reset All:* Nulstilling af pairing og alle rumtermostatens data. Fabriksnulstilling gennemføres.

## 12 Ud-af-drifttagning

### Gendan fabriksindstillinger

Gendan fabriksindstillingerne – Udfør fabriksnulstilling [► 74]

#### 12.1 appen

✓ LED'en lyser konstant blåt på Alpha Smartware IoT Gateway: Der er oprettet forbindelse til et WiFi-netværk. WiFi-netværket er inden for radiatorækkevidde.

1. Slet enheden fra Alpha Smart app.
  2. Enheden skal nulstilles manuelt:
- ⇒ Fabriksindstillingerne er gendannet.

## 13 Bortskaffelse



Enheden må ikke bortskaffes sammen med husholdningsaffaldet! Elektroniske enheder skal ifølge direktivet om brugte elektro- og elektronik-enheder bortskaffes via de offentlige indsamlingssteder for brugte elektronik-enheder!

DEU

ENG

FRA

NDL

ITA

ESP

DAN  
NOR

FIN

SWE

POL

RUS

Möhlenhoff GmbH  
Museumstraße 54a  
38229 Salzgitter  
+49 5341 8475 0  
[kontakt@moehlenhoff.de](mailto:kontakt@moehlenhoff.de)  
[www.moehlenhoff.de](http://www.moehlenhoff.de)

